

THE VALIDITY AND RELIABILITY OF TURKISH VERSION OF THE ATTITUDES TOWARD VIOLENCE SCALE

**ŞİDDETE YÖNELİK TUTUM ÖLÇEĞİNİN TÜRKÇE VERSİYONUNUN
GEÇERLİK VE GÜVENİRLİĞİ**

**Ahmet AKIN¹
Banu YILDIZ²
Ertan BASHA³**

Abstract

The aim of this study is to examine validity and reliability of the Turkish version of the Attitudes toward Violence Scale (Davidson & Canivez, 2012). The participant of this study consisted of 251 undergraduate students. The results of confirmatory factor analysis indicated that the 17 items loaded on three factors (crime and war, corporal punishment, partner violence). The internal consistency reliability coefficients were .73 for crime and war subscale, .75 for corporal punishment subscale, .81 for partner violence subscale, .83 for overall scale. Findings, demonstrated that this scale had convenient validity and reliability scores.

Key Words: attitudes toward violence, validity, reliability, confirmatory factor analysis

Özet

Bu çalışmanın amacı, Şiddete Yönelik Tutum Ölçeğini (Davidson & Canivez, 2012) Türkçe'ye uyarlamak ve ölçeğin geçerlik ve güvenirliğini incelemektir. Araştırma, 251 üniversite öğrencisi üzerinde yürütülmüştür. Doğrulayıcı faktör analizi sonuçları 17 madde ve üç alt boyuttan oluşan modelin (suç ve savaş, bedensel ceza, partner şiddeti) iyi uyum verdiğini göstermiştir. Ölçeğin iç tutarlık güvenirlik katsayıları, suç ve savaş alt ölçeği için .73, bedensel ceza alt ölçeği için .75, partner şiddeti alt ölçeği için .81, ölçeğin bütünü için .83 olarak bulunmuştur. Bu bulgular, ölçeğin geçerlik ve güvenirliğinin sağlandığını göstermektedir.

Anahtar Sözcükler: şiddete yönelik tutum, geçerlik, güvenirlik, doğrulayıcı faktör analizi

1 Doç. Dr. Sakarya Üniversitesi, Eğitim Fakültesi, Eğitim Bilimleri Bölümü, Rehberlik ve Psikolojik Danışmanlık ABD, aakin@sakarya.edu.tr

2 Uzm. Psk. Dan., Eğitim Fakültesi, Eğitim Bilimleri Bölümü, Rehberlik ve Psikolojik Danışmanlık ABD, banu.yildiz1@ogr.sakarya.edu.tr

3 Uzm. Psk. Dan., Eğitim Fakültesi, Eğitim Bilimleri Bölümü, Rehberlik ve Psikolojik Danışmanlık ABD, ertanbasha@gmail.com

Giriş

Şiddetin etkileri farklı olsa da dünyada her yıl bir milyondan fazla insan, şiddet yüzünden yaşamını kaybetmekte ve kendilerine yönelik şiddetin ya da toplu şiddetin sonucu olarak yaralanmalara maruz kalmaktadır. Şiddet, dünya çapında 15-44 yaş arası bireylerin ölüm nedenlerinin başında gelmektedir (Krug, Dahlberg, Mercy, Zwi ve Lozano, 2002). Genç bireyler tarafından uygulanan şiddet, toplumda şiddetin en görünür biçimlerinden biri olmaktadır. Dünya çapında gazeteler ve günlük medya yayın raporları, çeteler tarafından okulda ya da sokakta uygulanan şiddete yer vermektedir. Bu şiddetin kurbanları ve faileri neredeyse her yerde ergenler ve genç yetişkinlerin kendileri olmaktadır (Reza, Krug ve Mercy, 2001) ve şiddet, derin bir şekilde kurbanlar kadar onların ailelerine, arkadaşlarına ve topluma da zarar vermekte; yalnızca ölüm, hastalık ve sakatlığa neden olmamakta aynı zamanda yaşam kalitesini de etkilemektedir. Ayrıca sağlık ve kalkınma hizmet masraflarını büyük oranda arttırmakta, üretimi ve mülki değerleri azaltmakta, bir dizi gerekli hizmeti aksatmakta ve genel olarak, toplumun gelişimini engellemektedir (Krug ve diğerleri, 2002).

Genç insanlarda şiddet nasıl başlamaktadır?

Bandura'nın (1977) sosyal öğrenme kuramı, tutumların gelişimi ve şiddetin ortaya çıkışı arasındaki ilişkiyi anlamaya yardımcı olmaktadır. Banduraya göre, duygusal inanç ve tepkiler doğrudan deneyim ve gözlem yoluyla öğrenilmektedir. Böylece tutumlar, kişisel şiddet yaşantısı ve şiddete tanık olma ile kazanılmaktadır. Dolayısıyla, doğrudan şiddet kurbanı olmak, şiddete tanık olmak ve şiddet görüntülerini medyada izlemek (örn; video oyunları, haberler, sinema ve tv) şiddete yönelik tutumların gelişiminde önemli rol oynamaktadır (Gutmann, Mowder ve Yasik, 2006).

Genç insanlarda şiddet, farklı şekillerde gelişebilmektedir. Bazı çocuklar, saldırganlığın birçok türünün yoğun biçimde ortaya çıktığı ve arttığı erken çocukluk, ergenlik öncesi ve esnası yaş dönemlerinde problemleri davranışlar sergilemektedir. 16-17 yaşlarında erkeklerin %20-%45'i ve kızların %47-%69'u ciddi şiddet suçu işlemektedirler (D'Unger, Land, McCall ve Nagin, 1998; Stattin ve Magnusson, 1996). Bu kategorideki gençler, yetişkinliklerinde de genellikle şiddet davranışlarına devam etmektedirler (Loeber, Farrington ve Waschbusch, 1998; Tolan ve Gorman-Smith, 1998).

Genç insanlarda şiddetin risk faktörleri nelerdir?

Bireysel faktörler, şiddet davranışına biyolojik, psikolojik ve davranışsal özellikler bağlamında etki etmektedir. Biyolojik özellikler, şiddete neden olabilecek nörolojik tahribat üretebilmesi nedeniyle gebelik ve doğum komplikasyonlarını içermektedir. Doğum komplikasyonları, gelecek yaşantıda şiddetin görülme olasılığını, gençlerin ebeveynlerinde psikiyatrik hastalık geçmişi olduğunda arttırmaktadır (Brennan, Mednick ve Mednick, 1993). Psikolojik ve davranışsal özellikler arasında, gençteki şiddeti belirleyen hiperaktivite, dürtüsellik, davranış kontrolünün olmaması ve dikkat problemleri yer almaktadır (Krug ve diğerleri, 2002). Dürüst olmama, anti-sosyal inanç ve tutumlar, şiddeti onaylayan tutumlar, erkekler arasında gelecekteki şiddetin belirleyicisi olmaktadır. Bu belirleyiciler ve şiddet arasındaki ilişki kadınlar için daha az tutarlı olmaktadır (Williams, 1994).

Çocuklara fiziksel ve cinsel istismar ve ihmalde bulunmanın, çocukların sonraki yaşamlarında şiddet davranışları yarattığını ortaya koyan araştırmalar da bulunmaktadır (Smith ve Thornberry, 1995; Widom, 1989). Ebeveyn ilişkisinin yetersiz olması da şiddet davranışını arttırmaktadır. Ancak bu ilişki, kızlarda erkeklerden daha zayıf olmaktadır (Farrington, 1989; Williams, 1994). Ebeveyn çocuk ayrılığının şiddete neden olduğunu ortaya koyan araştırmalar da bulunmaktadır

(Farrington, 1989; Henry, Avshalom, Moffitt ve Silva, 1996). Akademik başarısızlık (Denno, 1990; Maguin ve Loeber, 1996), okula bağlılığın düşük olması (Maguin ve diğerleri, 1995; Williams, 1994), okulu asma ve bırakma (Farrington, 1989; Janosz ve diğerleri, 1996) gibi okula ilişkin faktörlerin, çete üyeliği gibi akran etkilerinin (Battin, Hill, Abbott, Catalano ve Hawkins, 1998); madde ve ateşli silahlara erişimin kolay olduğu çevrelerin (Maguin ve diğerleri, 1995) ve ırksal önyargılara maruz kalmanın (McCord ve Ensminger, 1995; Paschall, 1996) genç saldırganlığını arttırdığı ortaya konmaktadır.

Araştırmalarda, yakın ilişkilerde şiddet ve şiddet kullanımını onaylama arasında güçlü bir ilişki olduğuna da değinilmektedir (Archer, Graham ve Kevan, 2003; Archer ve Haigh, 1997). Dibble ve Straus (1980), araştırmalarına katılanların %28'inin, partnerlerine tokat atmanın gerekli, normal ya da iyi olduğuna inandıklarını ortaya koymaktadırlar. Stith, Smith, Penn, Ward ve Tritt'in (2004) meta-analizi, evlilikte şiddeti hoş görme tutumu ile partnerine karşı fiziksel saldırıda bulunma arasında güçlü bir ilişki olduğunu öne sürmektedirler. Yakın ilişkilerde şiddetin yordayıcısı olarak, geleneksel cinsiyet rolü streotiplerine değinen araştırmalar da bulunmaktadır (örn; Anderson ve Umberson, 2001; Berkel, Vandive ve Bahner, 2004). Brownridge (2002), geleneksel cinsiyet rolü tutumuna sahip erkeklerin, partnerlerinin ailenin kazancını sağlamaya ortak olmalarını engellediklerini, partnerlerini sosyal ortamlardan uzaklaştırdıklarını ve partnerlerine her konuda hesap sorduklarını, eşitlikçi tutuma sahip erkeklerle kıyaslandıklarında partnerlerine fiziksel saldırıda bulunma olasılıklarının daha fazla olduğunu ortaya koymaktadır.

Ergenlerdeki şiddet davranışı, günümüzde sıkça karşı-laştığımız temel bir problemdir. Literatür incelendiğ-inde, bu konuda yapılmış çok sayıda araştırma karşımıza çıkmaktadır. Kepenkçi ve Çınkır (2005), lise öğrenci-lerinin buldukları akademik yıl içinde %35,5'inin fiziksel olarak en az bir kez şiddete başvurduklarını ortaya koymaktadır. Ögel, Tarı ve Eke (2006), tarafından İstanbul'daki okullarda gözlenen suç ve şiddetin yaygınlığı konusunda, 2004 yılında yapılan bir anket çalışmasının sonuçlarına göre araştırmaya dâhil olan öğrencilerin yarısının en az bir kez fiziksel bir kavgada buldukları, erkeklerin kız öğrencilere kıyasla fiziksel bir kavgada bulunma riskinin beş kat fazla olduğu saptanmıştır. Bu çalışmaya göre ergen ve çocuklarda görülen şiddet, 15-16 yaşları arasında en yüksek seviyeye ulaşmakta ve risk faktörü olmaktadır. Alikeşifoğlu, Ercan, Erginöz, Uysal ve Kaymak Deniz (2004), tarafından İstanbul'da yapılan bir araştırmada, lise öğrencilerinin şiddet davranışını gösterme yaygınlığı incelenmiştir. Araştırma sonucun-da, öğrencilerin son bir yıl içinde %42'sinin (n=1720) en az bir kavga olayına karıştıkları belirtilmiştir. Özellikle aile ortamında ebeveynler arasındaki çatışma ve saldırganlığın er-ken ergenlik dönemindeki çocukların, dışsallaştırma problemleri yaşamasında anlamlı bir rolü olduğu gö-rülmektedir (Peksaygılı ve Güre, 2008). Şiddetin özellikle toplumun geleceği olan gençler üzerindeki olumsuz etkilerini belirlemek ve bu konuda gerekli önlemleri alabilmek adına, bu ölçek önem taşımaktadır. Bu çalışmanın amacı, Davidson ve Canivez (2012) tarafından geliştirilen Şiddete Yönelik Tutum Ölçeğini Türkçeye uyarlamak ve ölçeğin geçerlik ve güvenilirliğini incelemektir.

Yöntem

Çalışma Grubu

Ölçeğin Türkçe formunun geçerlik ve güvenilirlik analizleri, yaşları 18-30 arasında olan 128'i kız, 123'ü erkek toplam 251 üniversite öğrencisi üzerinde yürütülmüştür.

Veri Toplama Aracı

Bireyler üzerinde şiddetin etkilerini değerlendirmek amacıyla Davidson ve Canivez (2012) tarafından geliştirilen Şiddete Yönelik Tutum Ölçeği, 17 madde ve üç alt

boyuttan oluşan 7'li Likert tipi derecelendirmeye sahip bir ölçme aracıdır. Ölçekte ters madde bulunmamaktadır. Ölçekten alınan yüksek puanlar, şiddete yönelik tutumun yüksek düzeyde olduğunu göstermektedir. Ölçeğin alt boyutları: suç ve savaş (7 madde, örn.; şiddet suçu şiddetle cezalandırılmalıdır), bedensel ceza (6 madde, örn.; bir çocuğun alışkanlık haline gelmiş itaatsizliği fiziksel olarak cezalandırılmalıdır) ve partner şiddeti (4 madde, örn.; partnerlerden biri diğerine karşı dürüst değilse ona vurmak doğrudur) olarak sıralanmaktadır. Ölçeğin iç tutarlık güvenilirlik katsayıları, suç ve savaş alt boyutu için .80, bedensel ceza alt boyutu için .87, partner şiddeti alt boyutu için .88 ve ölçeğin tümü için .87 olarak bulunmuştur.

İşlem

Ölçeğin Türkçeye uyarlanması sürecinde, öncelikle ölçeği geliştiren M. Meghan Davidson ile elektronik posta yoluyla iletişim kurulmuş ve ölçeğin uyarlanabileceğine ilişkin gerekli izin alınmıştır. İlk aşamada ölçeğin İngilizce formu, iyi düzeyde İngilizce bilen 3 öğretim üyesinden oluşan bir komisyon tarafından Türkçeye çevrilmiş ve daha sonra bu Türkçe formlar geri tercüme edilerek Türkçe ve İngilizce formlar arasındaki tutarlılık incelenmiştir. Daha sonra Türkçe form anlam ve dil bilgisi açısından incelenerek gerekli düzeltmeler yapılmış ve denemelik Türkçe form elde edilmiştir. Ardından denemelik Türkçe form psikolojik danışma ve rehberlik ve ölçme ve değerlendirme alanında uzman olan 2 öğretim üyesine inceletilerek görüşleri doğrultusunda bazı değişiklikler yapılmıştır. Ölçeğin yapı geçerliği için doğrulayıcı faktör analizi uygulanmıştır. DFA kuramsal bir temele dayanarak çeşitli değişkenlerden oluşturulan faktörlerin gerçek verilerle ne derece uyum gösterdiğini değerlendirme amacıyla kullanılır. Yani DFA'da önceden belirlenmiş ya da kurgulanmış bir yapının toplanan verilerle ne derece doğrulandığı incelenmektedir. Bu çalışmada AFA uygulanmasının nedeni Öz-duyarlık Ölçeği'nin orijinal formunun Türk öğrenciler üzerindeki yapısını açığa çıkarmak, DFA kullanılmasının nedeni orijinal formun faktör yapısının Türk bireyler üzerinde yürütülen doğrulanıp doğrulanmadığını incelemektir (Büyüköztürk ve diğerleri, 2004). Ölçeğin güvenilirliği iç tutarlık yöntemiyle, madde analizi ise düzeltilmiş madde-toplam korelasyonuyla incelenmiştir. Geçerlik ve güvenilirlik analizleri için LISREL 8.54 ve SPSS 15 paket programları kullanılmıştır.

Bulgular ve Yorum

Madde Analizi ve Güvenirlik

Ölçeğin maddelerinin ayırt etme gücünü belirlemek amacıyla madde analizi yapılmıştır. Yapılan analiz sonucunda, ölçeğin düzeltilmiş madde toplam korelasyon katsayılarının .33 ile .58 arasında sıralandığı görülmüştür. Bulgular Tablo 1'de görülmektedir.

Tablo 1

Şiddete Yönelik Tutum Ölçeği Düzeltilmiş Madde Toplam Korelasyon Katsayıları

Faktör	Madde No	rjx	Faktör	Madde No	rjx	Faktör	Madde No	rjx
	1	.33		8	.49		13	.53
	2	.34		9	.43		14	.58
Suç ve savaş	3	.52	Bedensel ceza	10	.37	Partner şiddeti	15	.56
	4	.38		11	.48		17	.39
	5	.36		12	.43			
	6	.43		16	.44			

Ölçeğin Türkçe formunun iç tutarlık güvenilirlik katsayıları, suç ve savaş alt ölçeği için .73, bedensel ceza alt ölçeği için .75, partner şiddeti alt ölçeği için .81, ölçeğin bütünü için .83 olarak bulunmuştur.

Yapı Geçerliliği

Doğrulayıcı Faktör Analizi. Şiddete Yönelik Tutum Ölçeğinin, yapı geçerliliği için ölçeğin orijinal formunda bulunan faktörlerin doğrulanması amacıyla birinci düzey doğrulayıcı faktör analizi uygulanmıştır. Elde edilen uyum indeksi değerleri ($\chi^2= 299.89$, $sd= 116$, $RMSEA= .080$, $CFI= .93$, $IFI= .93$, $SRMR=.087$) üç boyutlu şiddete yönelik tutum modelinin iyi uyum verdiğini ortaya koymuştur. Doğrulayıcı faktör analizine ait faktör yükleri Şekil 1'de gösterilmiştir.

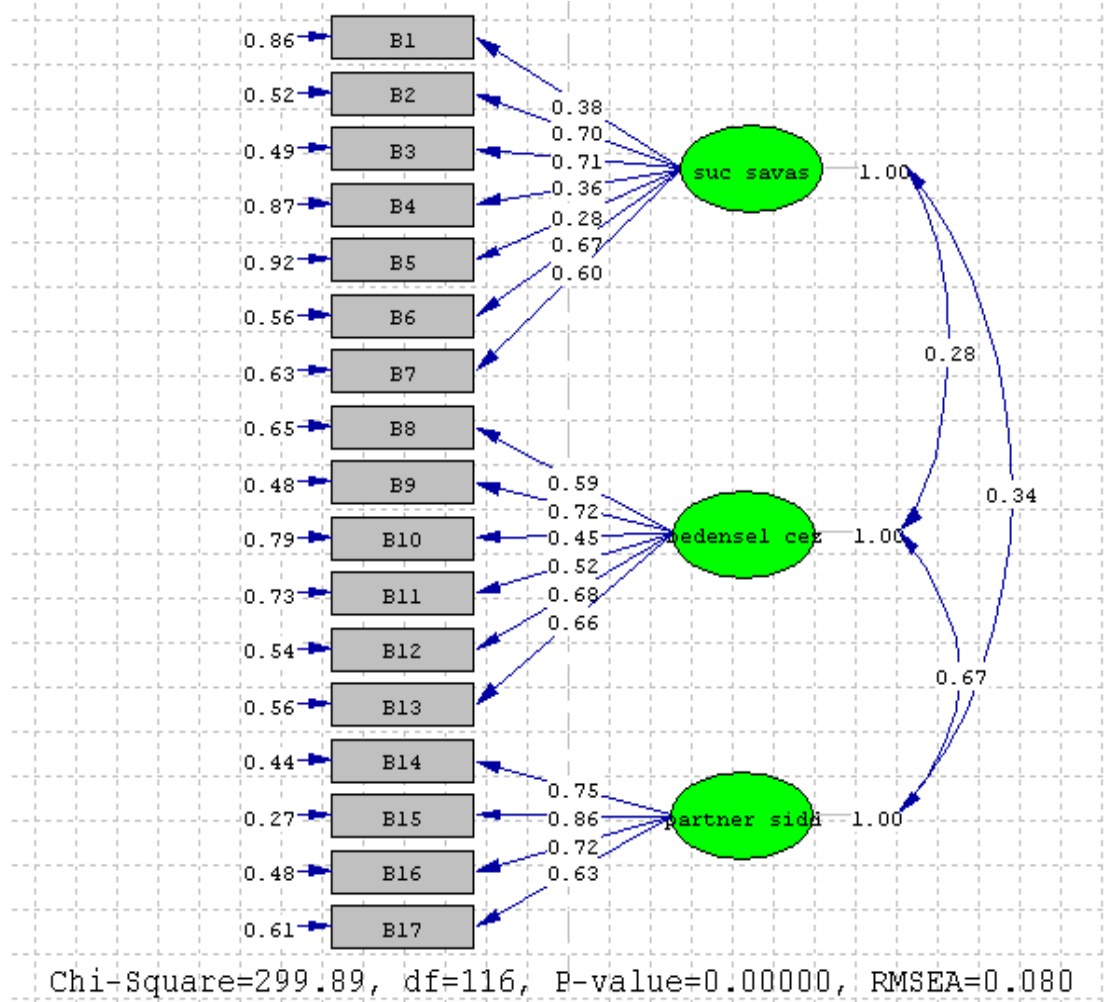

Şekil 1. Şiddete Yönelik Tutum Ölçeğine İlişkin Birinci Düzey Doğrulayıcı Faktör Analizi

Ölçek toplam puan verdiği ikinci düzey doğrulayıcı faktör analizi uygulanmıştır. Elde edilen uyum indeksi değerleri ($\chi^2= 299.89$, $sd= 116$, $RMSEA= .080$, $CFI= .87$, $IFI= .87$, $SRMR=.087$) üç boyutlu şiddete yönelik tutum modelinin iyi uyum verdiğini ortaya koymuştur. Doğrulayıcı faktör analizine ait faktör yükleri Şekil 2’de gösterilmiştir.

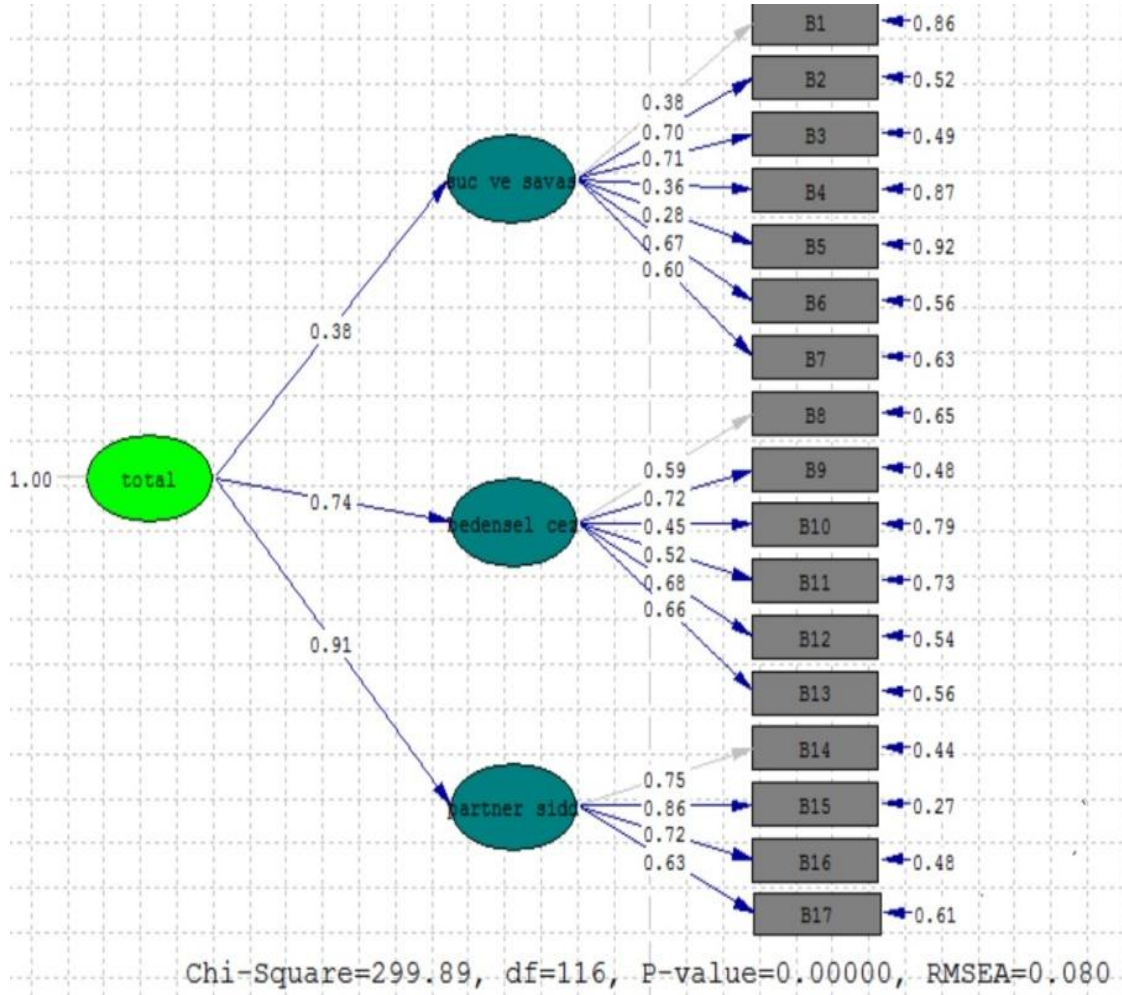

Şekil 2. Şiddete Yönelik Tutum Ölçeğine İlişkin İkinci Düzey Doğrulayıcı Faktör Analizi

Tartışma

Bu çalışmada, Davidson ve Canivez (2012) tarafından geliştirilen Şiddete Yönelik Tutum Ölçeğinin Türkçe'ye uyarlanması ve Türkçe formunun geçerlik ve güvenilirliğinin incelenmesi amaçlanmıştır. Ölçeğin yapı geçerliğinin incelenmesinde, doğrulayıcı faktör analizi kullanılmıştır. Yapılan doğrulayıcı faktör analizi sonucunda elde edilen uyum indeksleri incelendiğinde, üç alt boyutlu modelin yeterli uyum verdiği ve ölçeğin orijinal faktör yapısının Türkçe formun faktör yapısıyla uyumlu olduğu görülmüştür (Hu ve Bentler, 1999). Doğrulayıcı faktör analizi ile model-veri uyumuna ilişkin hesaplanan istatistiklerden en sık kullanılanları Ki-kare (χ^2), χ^2/sd , $RMSEA$, RMR , GFI ve $AGFI$ 'dir. Hesaplanan χ^2/df oranının 5'ten küçük olması, GFI ve $AGFI$ değerlerinin .90'dan yüksek olması, $SRMR$ değerinin ise .05'ten düşük çıkması, model-veri

uyumunu göstermektedir (Marsh & Hocevar, 1988). Bununla birlikte, GFI'nin .85'ten, AGFI'nin .80'den büyük çıkması, RMSEA değerlerinin .10'dan düşük çıkması, model veri uyumu için kabul edilebilir alt sınırlar olarak görülmektedir (Marsh, Balla, & McDonald, 1988). Araştırmalarda kullanılabilen ölçme araçları için öngörülen güvenilirlik düzeyinin, .70 olduğu (Sipahi, Yurtkoru & Çinko, 2008) dikkate alınır, ölçeğin Türkçe formunun güvenilirliğinin sağlandığı görülmektedir. Öte yandan yapılan madde analizi sonucunda ölçeğin madde-toplam korelasyon katsayılarının .30 ölçütünü de karşıladığı görülmüştür.

Sonuç ve Öneriler

Şiddete Yönelik Tutum Ölçeğinin, geçerlik ve güvenilirlik çalışmalarından elde edilen bulgulara göre kullanıma hazır olduğu söylenebilir. Ancak geçerlik ve güvenilirlik çalışmalarının üniversite öğrencileri üzerinde yürütülmüş olması; ölçeğin geçerlik ve güvenilirliği için farklı gruplar üzerinde yapılacak çalışmaları gerekli kılmaktadır. Ayrıca, ölçeğin test tekrar-test güvenilirliğinin incelenmesi oldukça önemlidir. Son olarak ölçeğin uyum geçerliğini belirlemek amacıyla, geçerlik ve güvenilirliği kanıtlanmış ölçeklerle Şiddete Yönelik Tutum Ölçeği arasındaki ilişkiler incelenebilir.

Kaynakça

- Alikaşifoğlu, M., Ercan, O., Erginöz, E., Uysal, Ö., & Kaymak Deniz, A. (2004). Violent behavior among Turkish high school students and correlate of physical fighting. *European Journal of Public Health, 14*(2), 173-177.
- Anderson, K. L., & Umberson, D. (2001). Gendering violence: Masculinity and power in men's accounts of domestic violence. *Gender & Society, 15*, 358-380.
- Archer, J., & Graham-Kevan, N. (2003). Do beliefs about aggression predict physical aggression to partners? *Aggressive Behavior, 29*, 41-54.
- Archer, J., & Haigh, A. (1997). Beliefs about aggression among male and female prisoners. *Aggressive Behavior, 23*, 405-415.
- Bandura, A. (1977). *Social learning theory*. Englewood Cliffs, NJ: Prentice -Hall Inc.
- Battin, S. R., Hill, K.G., Abbott, R. D., Catalano, R. F., & Hawkins, J. D. (1998). The contribution of gang membership to delinquency beyond delinquent friends. *Criminology, 36*, 93-115.
- Berkel, L. A., Vandiver, B. J., & Bahner, A. D. (2004). Gender role attitudes, religion, and spirituality as predictors of domestic violence attitudes in White college students. *Journal of College Student Development, 45*, 119-133.
- Brennan, P. A., Mednick, B. R., & Mednick, S. A. (1993). Parental psychopathology, congenital factors, and violence. In: Hodgins S (Eds.), *Mental disorder and crime*. Thousand Oaks, CA, 244-261.
- Brownridge, D. A. (2002). Cultural variation in male partner violence against women: A comparison of Quebec with the rest of Canada. *Violence Against Women, 8*, 87-115.
- Büyüköztürk, Ş. (2004). *Veri analizi el kitabı*. Ankara: Pegem A Yayıncılık.
- Davidson, M. M., & Canivez, G. L. (2012). Attitudes toward violence scale: Psychometric properties with a high school sample. *Journal of Interpersonal Violence, 27*(18), 3660-3682.
- Denno, D. W. (1990). *Biology and violence: From birth to adulthood*. Cambridge, UK: Cambridge University Press.

- Dibble, U., & Straus, M. A. (1980). Some social structure determinants of inconsistency between attitudes and behavior: The case of family violence. *Journal of Marriage and the Family*, 42, 71-80.
- D'Unger, A. V., Land, K. C., McCall, P. L., & Nagin, D. S. (1998). "How many latent classes of delinquent/criminal careers? Results from mixed poisson regression analysis. *American Journal of Sociology*, 103, 1593-1620.
- Farrington, D. P. (1989). Early predictors of adolescent aggression and adult violence. *Violence and Victims*, 4, 79-100.
- Guttman, M., Mowder, B. A., & Yasik, A. E. (2006). The ACT against violence training program: A preliminary investigation of knowledge gained by early childhood professionals. *Professional Psychology: Research and Practice*, 37, 717-723.
- Henry, B., Avshalom, C., Moffitt, T. E., & Silva, P. A. (1996). Temperamental and familial predictors of violent and nonviolent criminal convictions: Age 3 to age 18. *Developmental Psychology*, 32, 614-623.
- Hu, L. T., & Bentler, P. M. (1999). Cutoff criteria for fit indexes in covariance structural analysis: Conventional criteria versus new alternatives. *Structural Equation Modeling*, 6, 1-55.
- Janosz, M., LeBlanc, M., Boulerice, B., & Tremblay, R. E. (1996). *Disentangling the weight of school dropout predictors: A test on two longitudinal samples*. Unpublished manuscript.
- Kepençi, Y., & Çinkır, Ş. (2005). Bullying among Turkish high school students. *Child Abuse & Neglect*, 17, 1-12.
- Krug, E. G., Dahlberg, L. L., Mercy, J. A., Zwi A. B., & Lozano, R. (2002). *World report on violence and health*. World Health Organization Geneva.
- Loeber, R., Farrington, D. P., & Waschbusch, D. A. (1998). Serious and violent juvenile offenders. In: Loeber R, Farrington DP (Eds.), *Serious and violent juvenile offenders: risk factors and successful interventions*. Thousand Oaks, CA.
- Maguin, E., & Loeber, R. (1996). *Academic performance and delinquency*. In *Crime and Justice: A Review of Research*. Chicago, IL: University of Chicago Press.
- Maguin, E., Hawkins, J. D., Catalano, R. F., Hill, K., Abbott, R., & Herrenkohl, T. (1995). *Risk factors measured at three ages for violence at age 17-18*. American Society of Criminology, Boston, MA.
- Marsh, H. W., Balla, J. R., & McDonald, R. P. (1988). Goodness-of-fit indexes in confirmatory factor analysis: The effect of sample size. *Psychological Bulletin*, 103, 391-410.
- Marsh, H. W., & Hocevar, D. (1988). A new more powerful approach to multi trait-multi method analyses: Application of second-order confirmatory factor analysis. *Journal of Applied Psychology*, 73, 107-117.
- McCord, J., & Ensminger, M. (1995). *Pathways from aggressive childhood to criminality*. American Society of Criminology, Boston, MA.
- Ögel, K., Tarı, I., & Eke, C. (2006). *Okullarda suç ve şiddeti önleme*. İstanbul: Yeniden Yayınları.
- Paschall, M. J. (1996). *Exposure to violence and the onset of violent behavior and substance use among black male youth: An assessment of independent effects and psychosocial mediators*. Society for Prevention Research, San Juan, PR.

- Peksaygılı, M. & Güre, A. (2008). Eşler arasındaki çatışma ile erken ergenlik dönemindeki çocukların uyum davranışları: Algılanan çatışmanın aracı ve düzenleyici rolü. *Türk Psikoloji Dergisi*, 23(61), 43-62.
- Reza A., Krug E. G., & Mercy, J. A. (2001). Epidemiology of violent deaths in the world. *Injury Prevention*, 7, 104-111.
- Sipahi, B., Yurtkoru, E. S. & Çınko, M. (2008). *Sosyal bilimlerde SPSS’le veri analizi*. İstanbul: Beta Basım Yayım Dağıtım.
- Smith, C., & Thornberry, T. P. (1995). The relationship between childhood maltreatment and adolescent involvement in delinquency. *Criminology*, 33, 451-481.
- Stattin, H., & Magnusson, M. (1996). Antisocial development: A holistic approach. *Development and Psychopathology*, 8, 617-645.
- Stith, S. M., Smith, D. B., Penn, C. E., Ward, D. B., & Tritt, D. (2004). Intimate partner physical abuse perpetration and victimization risk factors: A meta-analytic review. *Aggression & Violent Behavior*, 10, 65-98.
- Tolan, P. H., & Gorman-Smith, D. (1998). Development of serious and violent offending careers. In: Loeber R, Farrington DP, (Eds.), *Serious and violent juvenile offenders: risk factors and successful interventions*. Thousand Oaks, CA.
- Widom, C. S. (1989). The cycle of violence. *Science*, 244, 160-166.
- Williams, J. H. (1994). *Understanding substance use, delinquency involvement, and juvenile justice system involvement among African-American and European-American adolescents*. Unpublished dissertation, University of Washington, Seattle, WA.